

CARB 圆环滚子轴承

d 50-180mm-C4120-2CS5V

参数信息:

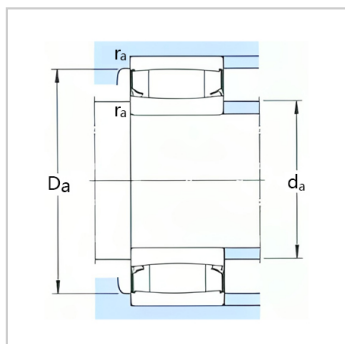
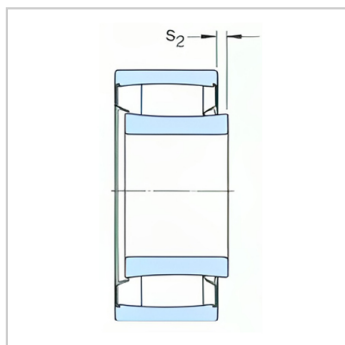
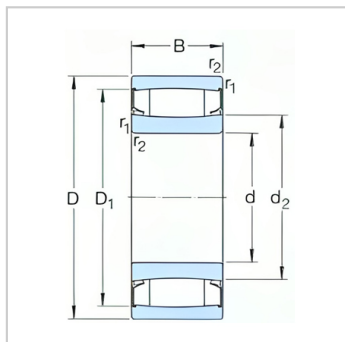

基本尺寸mm :

d :	100
D :	165
B :	65

基本额定负荷kN :

动态 C :	475
静态 Co :	655
疲劳负荷极限 Pu :	69.5
极限转速 :	90
质量 :	5.2
型号 :	C4120-2C S5V

尺寸mm :

d :	100
d ~ :	120
D1 ~ :	148
r最小 :	2
s~ :	7.3

挡肩及倒角尺寸mm
:

d 最小 :	111
d最大 :	119
Da 最大 :	154
r 最大 :	2

计算系数 :

k :	0.09
k :	0.125

